

Istruzioni di montaggio

Tenda a bracci con cassonetto Caraibi





Avvertenza: pericolo di lesioni/pericolo di vita dovuto alla mancata osservanza delle istruzioni di montaggio! Assicurarsi di seguire le note e le istruzioni di sicurezza contenute in questo documento.

Fissare le staffe e installare la tenda.

Estrarre le staffe dall'imballo, facendo attenzione a non rimuovere la tenda dalla copertura protettiva, utile per evitare che si sporchi durante il fissaggio delle staffe. Per il montaggio vengono fornite due staffe.

La posizione delle staffe di fissaggio deve essere determinata partendo dal pavimento e utilizzando il filo a piombo, regolando l'altezza all'altezza desiderata per la posizione di montaggio (Fig. 1). Normalmente H_1 è uguale a H_2 ; tuttavia, prima di determinare le altezze di fissaggio delle staffe, verificare se il pavimento è inclinato verso di esso; in tal caso, occorre tenerne conto e indicarlo nell'altezza di fissaggio e verificarlo con la tenda.

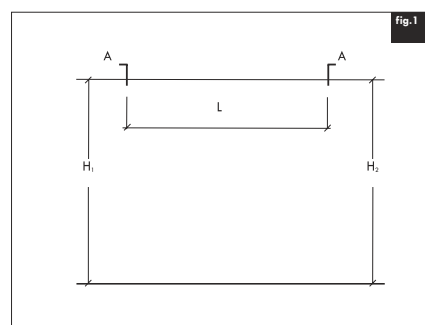

Verificare con un metal detector che non vi siano impianti nascosti (cavi elettrici, tubi dell'acqua, riscaldamento, ecc.) in prossimità della posizione di fissaggio scelta per la tenda.

Praticare i fori in linea con le fessure (A) delle staffe di montaggio a parete (Fig. 2). A seconda delle esigenze di montaggio (a soffitto o a parete), è possibile montare ulteriori staffe a L (opzionali) per preparare le staffe al fissaggio della tenda.

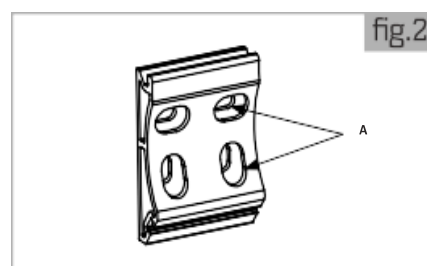

Fissare quindi la prima staffa alla parete o al soffitto (fig. 1-2) utilizzando i tasselli appropriati (il tipo di tasselli dipende dalla struttura di supporto esistente).

Posizionare due scalette sotto la posizione della staffa (sia sotto quella appena montata che sotto la seconda ancora da montare, la cui posizione è per ora approssimativa). Con

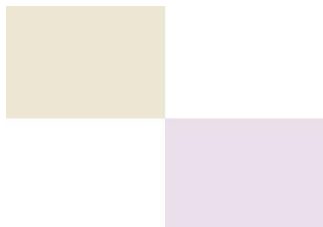

l'aiuto di un'altra persona, sollevare la tenda da sole nella posizione finale, utilizzando prima la staffa già montata per determinare la posizione della seconda staffa (distanza L). Forare la parete in linea con la seconda staffa. Inserire i tasselli e montare la seconda staffa.

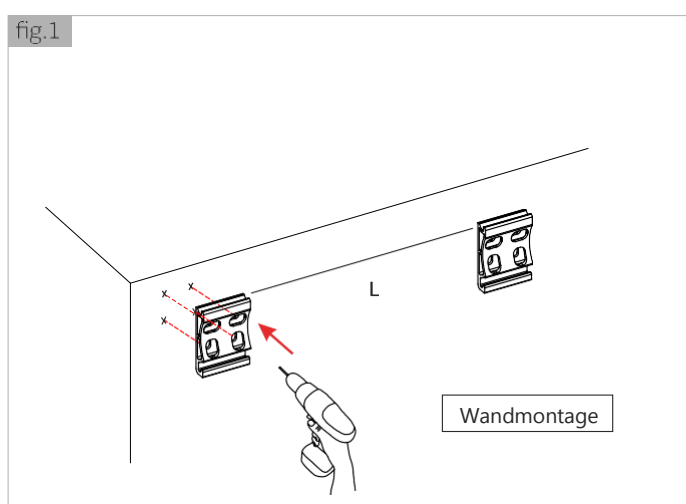

Montaggio a soffitto

Per situazioni di montaggio speciali in cui il montaggio a soffitto standard non è possibile a causa di ostacoli (Fig. 2), viene fornita una staffa a L (opzionale) per il montaggio delle staffe.

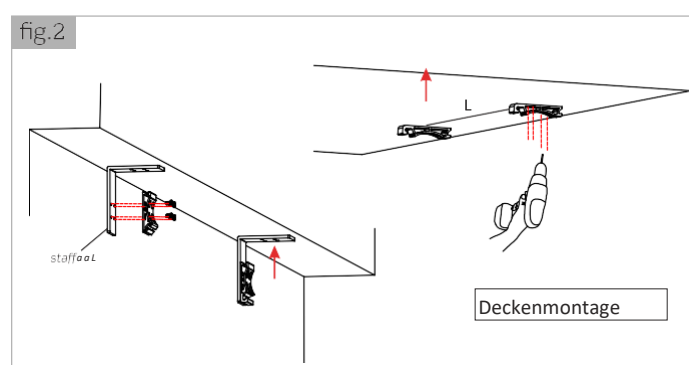

Appendere ora la tenda ai supporti in modo che il cassonetto sia premuto al massimo contro le staffe. Fissare la tenda da sole con le viti di bloccaggio. Si trovano sul lato inferiore del telaio di supporto.

