

Istruzioni di montaggio

# Tenda a bracci senza cassonetto Madrid





**Avvertenza:** pericolo di lesioni/pericolo di vita dovuto alla mancata osservanza delle istruzioni di montaggio! Assicurarsi di seguire le note e le istruzioni di sicurezza contenute in questo documento.

Togliere i supporti dall'imballaggio e fare attenzione a non togliere la tenda dalla copertura protettiva per evitare che si sporchi durante il montaggio dei supporti. A seconda delle dimensioni della tenda, vengono fornite due o più staffe per il montaggio. La posizione delle staffe deve essere determinata partendo da terra (Fig.1) e utilizzando il filo a piombo, portando l'altezza pari a quella desiderata per la posizione di montaggio. Normalmente  $H_1$  è uguale a  $H_2$ ; montare sempre le staffe vicino (a destra o a sinistra) all'attacco del braccio (+10-15 cm).

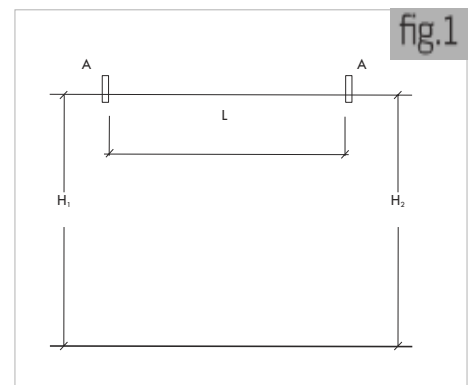

Verificare con il metal detector che non vi siano impianti nascosti (cavi elettrici, tubi dell'acqua, riscaldamento, ecc.) in prossimità della posizione scelta per il fissaggio della tenda.

Eseguire i fori in corrispondenza delle fessure (A) in caso di montaggio a soffitto e in corrispondenza delle fessure (B) in caso di montaggio a parete (fig. 2). Si possono montare sia le staffe classiche che quelle ribassate, a seconda delle esigenze.

La corretta installazione dell'ancoraggio si ottiene forando la muratura con un trapano a percussione di potenza sufficiente (>500 watt) e un trapano a torsione per calcestruzzo con piastra in Widia o in metallo duro.

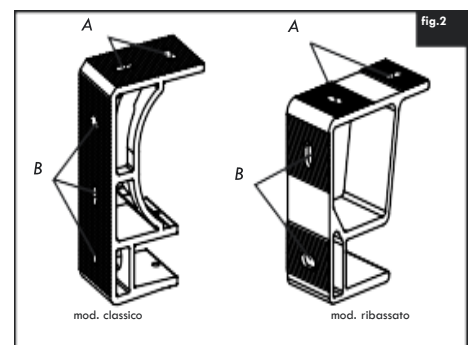



Fissare quindi la prima staffa alla parete o al soffitto (Fig. 4) con i tasselli appropriati (il tipo di tasselli dipende dalla struttura di supporto esistente).

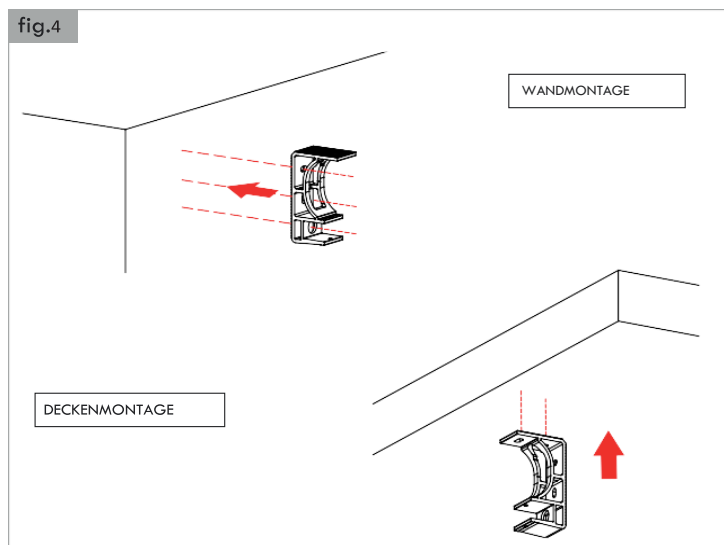

Posizionare due scalette sotto la posizione delle staffe (sia sotto la prima staffa già montata che sotto la seconda staffa ancora da montare). Con l'aiuto di un'altra persona, sollevare la tenda da sole nella posizione finale, utilizzando prima la staffa già montata per determinare la posizione della seconda staffa (distanza L).

Forare la parete in linea con la seconda staffa, inserire i tasselli e montare la seconda staffa. (Fig. 5).

Procedere allo stesso modo con le eventuali parentesi intermedie.

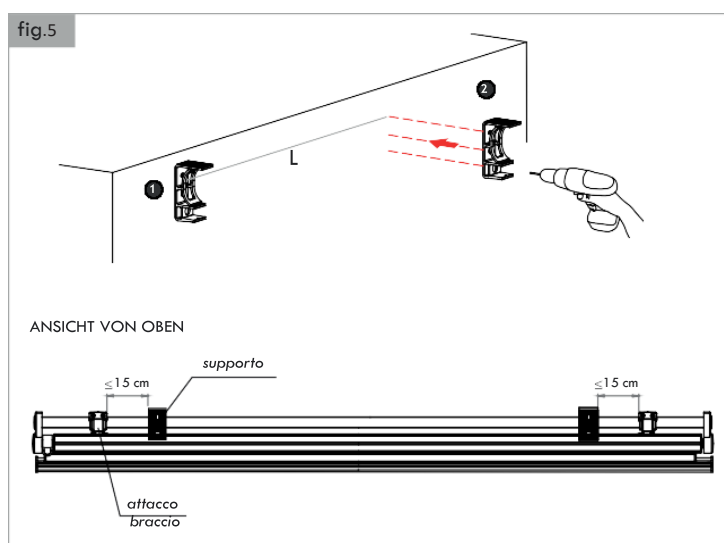

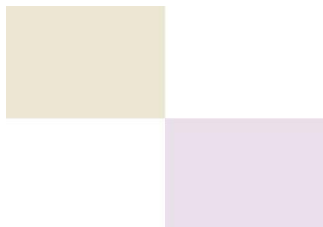

Sollevare la tenda per posizionare l'asta quadrata nei supporti. Inserire i perni M8x65 dal basso e stringerli leggermente per evitare che si allentino (Fig. 6).

Far scorrere la tenda in orizzontale nella posizione finale.  
Avvitare i perni M8x65 fino all'arresto con la chiave aperta da 13 mm.